

**TBT kg 30000, 40000, 50000, 60000, 100000, 250000** .....

**OPZIONI A RICHIESTA :**

- Opzione 2 ponti estensimetrici da 350ohm e 2 cavi di uscita (per sistemi a doppia sicurezza ridondanti) .....
- Approvazione ATEX II 1GD (zona 0-1-2-20-21-22) .....

**OPTIONS ON REQUEST :**

- Option for dual safety redundant systems: two Wheatstone Bridges (350ohm) and two cables .....
- ATEX approved II 1GD (zone 0-1-2-20-21-22) .....



- ESECUZIONE ACCIAIO INOX 17-4 PH
- FORI DI ATTACCO UNIFICATI PER GRILLI
- ERRORE COMBINATO  $\leq \pm 0,08 \%$
- GRADO DI PROTEZIONE IP 68
- 17-4PH STAINLESS STEEL CONSTRUCTION
- HOLES FOR SHACKLES LINKAGE
- COMBINED ERROR  $\leq \pm 0.08 \%$
- PROTECTION RATING IP 68

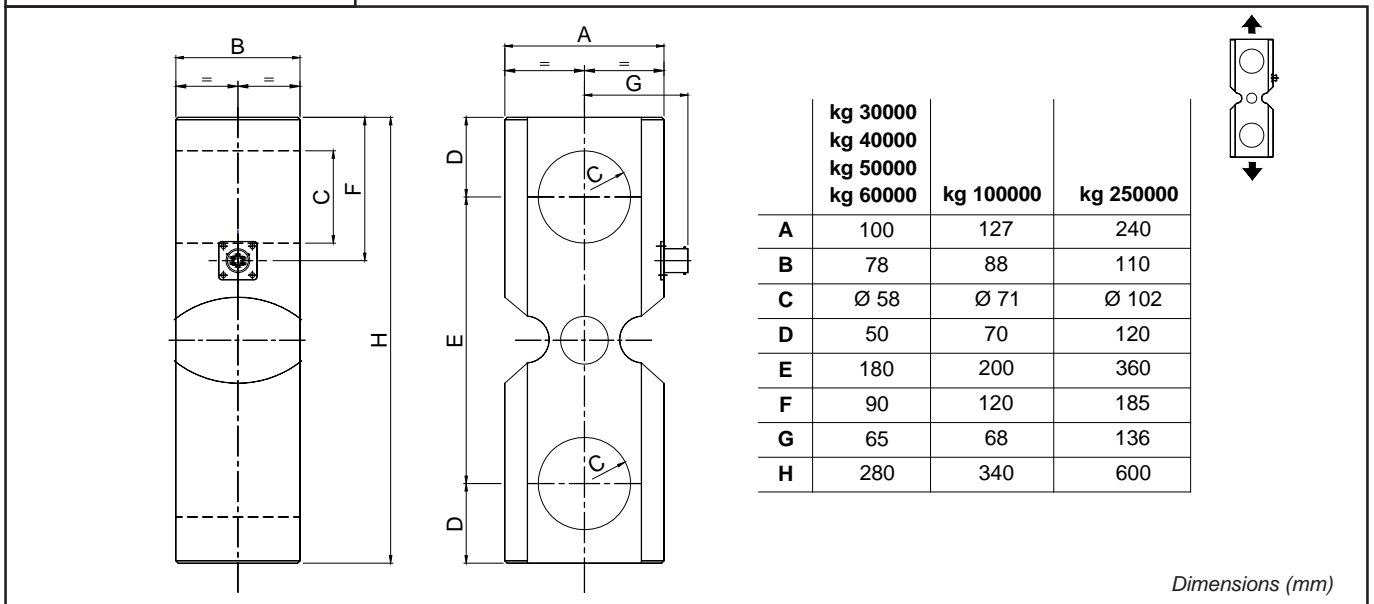

**CARATTERISTICHE TECNICHE**

SENSIBILITA'  
EFFETTO DELLA TEMPERATURA SULLO ZERO  
EFFETTO DELLA TEMPERATURA SUL FONDO SCALA  
COMPENSAZIONE TERMICA  
CAMPO DI TEMPERATURA DI LAVORO  
CREEP A CARICO NOMINALE DOPO 20 MINUTI  
TENSIONE DI ALIMENTAZIONE MAX TOLLERATA  
RESISTENZA D'INGRESSO  
RESISTENZA DI USCITA  
BILANCIAMENTO DI ZERO  
RESISTENZA D'ISOLAMENTO  
CARICO STATICO MASSIMO (% sul Fondo Scala)  
CARICO DI ROTTURA (% sul Fondo Scala)  
DEFLESSIONE A CARICO NOMINALE

1.0 mV/V  $\pm 0.1 \%$   
 $\pm 0.005 \%$  / °C  
 $\pm 0.005 \%$  / °C  
- 10°C / + 50°C  
- 20°C / + 70°C  
 $\pm 0.03 \%$   
15 Volt  
350 ohm  $\pm 20$   
350 ohm  $\pm 5$   
 $\pm 1 \%$   
> 5000 Mohm  
150 %  
> 300 %  
0.3 mm

**TECHNICAL FEATURES**

RATED OUTPUT  
TEMPERATURE EFFECT ON ZERO  
TEMPERATURE EFFECT ON SPAN  
COMPENSATED TEMPERATURE RANGE  
OPERATING TEMPERATURE RANGE  
CREEP AT NOMINAL LOAD AFTER 20 MINUTES  
MAX SUPPLY VOLTAGE WITHOUT DAMAGE  
INPUT RESISTANCE  
OUTPUT RESISTANCE  
ZERO BALANCE  
INSULATION RESISTANCE  
SAFE OVERLOAD (% of Full Scale)  
ULTIMATE OVERLOAD (% of Full Scale)  
DEFLECTION AT NOMINAL LOAD

**CAVO**

**CABLE**

|                 |                          |          |
|-----------------|--------------------------|----------|
| LUNGHEZZA       | 10 m                     | LENGTH   |
| DIAMETRO        | 6 mm                     | DIAMETER |
| FILI CONDUTTORI | 6 x 0.14 mm <sup>2</sup> | CORES    |

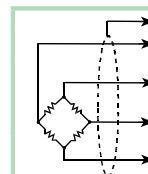

**SCHERMO**

- + SEGNALE (VERDE)
- + ALIMENTAZIONE (ROSSO)
- + REF./SENSE (BLU)
- SEGNALE (BIANCO)
- ALIMENTAZIONE (NERO)
- REF./SENSE (MARRONE)

**SHIELD**

- + SIGNAL (GREEN)
- + EXCITATION (RED)
- + REF./SENSE (BLUE)
- SIGNAL (WHITE)
- EXCITATION (BLACK)
- REF./SENSE (BROWN)